

## HW Cirkelzaagbladen voor accumachines



Abrasief

Bouw

Hout

Plaat

Aluminium

Staal

Kunststof



Hout



Plaat

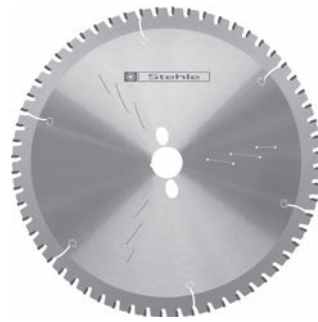

Uni-Steel



Mega-Steel

**HW**

**WS - Accumachines**

Handcirkelzaagbladen HW - wisseltand

**HOUT**

Machine / gebruiksaanwijzing

- Voor schulpen en/of afkorten van massief hout of plaatmaterialen

Uitvoering

- Tandvorm: wisseltand "WS"
- Tandbezetting: HW TC10

Voordelen

- Speciaal voor accuzaagmachines
- Zeer lage snijdruk

Producteigenschappen

Producteigenschappen							Bestelinformatie			
Ø D [mm]	B [mm]	b [mm]	Ø d [mm]	Z	Snijkwaliteit*	NL**	Spaanhoek [°]	VE [St.]	V	Bestelnummer
120	1,8	1,3	20	12	▲		20	1		50104060
120	1,8	1,2	20	24	▲▲		15	1		50104061
136	1,5	1,0	20	16	▲		20	1		58110400
136	1,5	1,0	20	24	▲▲		20	1		58110401
165	1,5	1,0	20	16	▲		20	1		58110402
165	1,5	1,0	20	24	▲▲		20	1		58110403
165	1,5	1,0	20	36	▲▲		20	1		58110404
165	1,6	1,1	15,88	40	▲▲		15	1		58110405
184	1,6	1,1	16	56	▲▲▲		15	1		58110406
190	1,8	1,2	20	48	▲▲▲		15	1		58110407
210	1,8	1,2	30	60	▲▲▲		15	1		58110408
216	2,0	1,4	30	24	▲▲		20	1		58110409
216	2,0	1,4	30	36	▲▲		20	1		58110410
216	2,0	1,4	30	60	▲▲▲		15	1		58110411
250	2,2	1,6	30	24	▲▲		20	1		58110412

**HW**

**TRF - Accumachines**

Formaat cirkelzaagblad HW - trapezium-vlaktand

**PLAAT**

Machine / gebruiksaanwijzing

- Voor formaatsneden in kunststof beplakte plaatmaterialen

Uitvoering

- Tandvorm: trapezium-vlaktand "TR-F"
- Tandbezetting: HW TC06

Voordelen

- Uitermate geschikt voor spaanplaat-, Trespa-, MDF en kunststoffen

Producteigenschappen

Producteigenschappen							Bestelinformatie			
Ø D [mm]	B [mm]	b [mm]	Ø d [mm]	Z	Snijkwaliteit*	NL**	Spaanhoek [°]	VE [St.]	V	Bestelnummer
120	1,8	1,2	20	40	▲▲		5	1		58104063

**HW**

**Uni-Steel - Accumachines**

Metaal-afkortcirkelzaagbladen HW - spaanhoek neutraal trapezium-vlaktand

**TRF-U**

Machine / gebruiksaanwijzing

- Voor zaagsneden in metalen en NE-metalen, zink, lood, gietijzer, etc.

Uitvoering

- Tandvorm: trapezium-vlaktand "TR-F"
- Tandbezetting: HW TCm13

Voordelen

- Verbeterde snijkwaliteit door speciale tandgeometrie

Producteigenschappen

Producteigenschappen							Bestelinformatie			
<b>Uni-Steel TRF</b>										
Ø D [mm]	B [mm]	b [mm]	Ø d [mm]	Z	Snijkwaliteit*	NL**	Spaanhoek [°]	VE [St.]	V	Bestelnummer
136	1,5	1,2	20	36	▲▲		0	1		58116400
165	1,5	1,2	20	40	▲▲		0	1		58116401

**HW**

**Mega-Steel - Accumachines**

Metaal-afkortcirkelzaagbladen HT - spaanhoek neutraal

**MEGA**

Machine / gebruiksaanwijzing

- Voor zaagsneden in samengestelde materialen, edelstaal, lood, kunststoffen, Ne-materialen, kabelgoten, kabel, profielen, SML-buis etc.

Uitvoering

- Tandvorm: trapezium-vlaktand "TR-F"
- Snijmateriaal: HT TCx03

Voordelen

- Droog zagen
- Optimale snijkwaliteit
- Extreem lange standtijd

Producteigenschappen

Producteigenschappen							Bestelinformatie			
Ø D [mm]	B [mm]	b [mm]	Ø d [mm]	Z	Snijkwaliteit*	NL**	Spaanhoek [°]	VE [St.]	V	Bestelnummer
160	1,8	1,4	20	40	▲▲		0	1		58458784
190	1,8	1,4	30	48	▲▲	2/7/42	0	1		58458785
216	1,8	1,4	30	56	▲▲	2/7/42	0	1		58458786
230	1,8	1,4	30	60	▲▲	2/7/42	0	1		58805879